

MINI Temperaturschalter

Ex-Schutz EEx-d • Typ TXA

MINI temperature switch

Ex-class protection EEx-d • Model TXA

Temperaturschalter / Temperature Switches

-Schutz: ATEX 94/4 EC Gruppe II Kategorie 2 GD Anhang III & IV EEx-d IIC T6 und T4 (EN 50.018)

Gehäuse: Chromnickel-Stahl AISI 316 (1.4401)

Schutzart: IP66 (EN 60 529 / IEC 529)

Meßprinzip:

Gasdruck-Temperatursystem SAMA II C oder II A
 Tauchschaft: AISI 316, Ø 9.5 mm
 Druckverschraubung mit variabler Einstecktiefe: AISI 304
 Kapillarleitung mit flexiblem Spiralschutzschlauch: AISI 316

Meßbereiche: Von -15... 20 bis 180... 250°C

Zulässige Umgebungstemperatur: -40 ... +85°C

Elektrischer Anschluß:

Kabeleinführung: ½" NPT Außengewinde
 (Optionen siehe Punkt 4 Rückseite)
 Elektrischer Kabelanschluß: mehradriges Kabel, 1.5m Länge, 0,5mm²
 Schutzleiteranschluß: Innen- oder Außen (Option)
 Erdungskabel-Querschnitt max. 4 mm²

Schaltkontakte: 1 Mikroschalter SPDT oder DPDT mit fester Schalthysterese, mit "snap-action" Spiralfeder, hermetisch dicht (siehe Punkt 1.3 Rückseite)

Wiederholgenauigkeit: ≤ 1 % des Temperaturbereichsendwertes

Schaltpunktverstellung: durch Drehen der Feineinstellschraube, diese ist nach dem Zurückschieben der Abdeckung zugänglich.

Klemmverschraubung:

½" -14 NPT Außengewinde (andere siehe Optionen)

Montage:

Direkt- und in jeder Lage. Bügel für Wand- oder 2" Rohrmontage optional (siehe Punkt 5 umseitig)

-protection: ATEX 94/4 EC Grop II category 2 GD Annex III & IV EEx-d IIC T6 and T4 (EN 50.018)

Enclosure: stainless steel case, AISI 316 (1.4401)

Ingress protection: IP66 (EN 60 529 / IEC 529)

Measuring principle:

Gas pressure thermal system SAMA II C or II A
 - Stem AISI 316, Ø 9.5 mm
 - Compression fitting AISI 304
 - Capillary AISI 316

Ranges: from -15... 20 till 180... 250°C

Permissible ambient temperature: -40 ... +85°C

Electrical connection:

Conduit connection: ½" NPT male
 (Options see chapter 4 overleaf)
 Electrical wiring: multicore cable, 1.5m length, 20AWG
 Ground connection: internal or external (optional), max. 4 mm²

Electrical contacts: 1 micro switch SPDT or DPDT, fixed dead band, "snap-action" spring, hermetically sealed (see chapter 1.3 overleaf)

Repeatability: ≤ 1 % of span

Set point adjustment: by rotating the set-screw, accessible by sliding the bush backwards.

Bulb connection: ½"-14 NPT male
 (options: other process connections via adapter)

Mounting:

direct and in any position. Yoke for wall or 2" pipe mounting optional (see chapter 5)

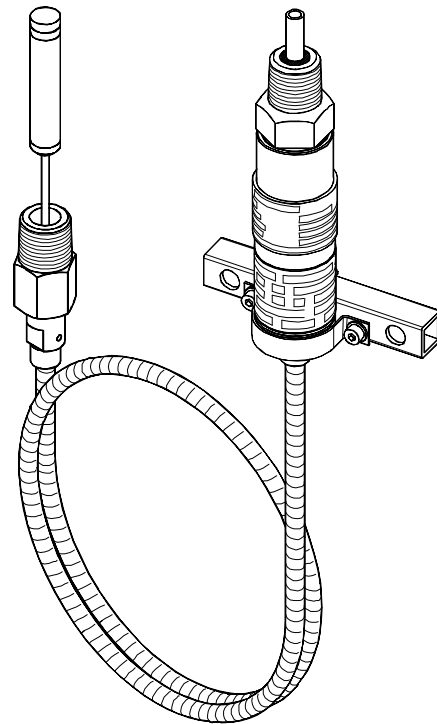

GAS & DUST
EEx-d
Gr. II Cat. 2 GD



ATEX

IP66

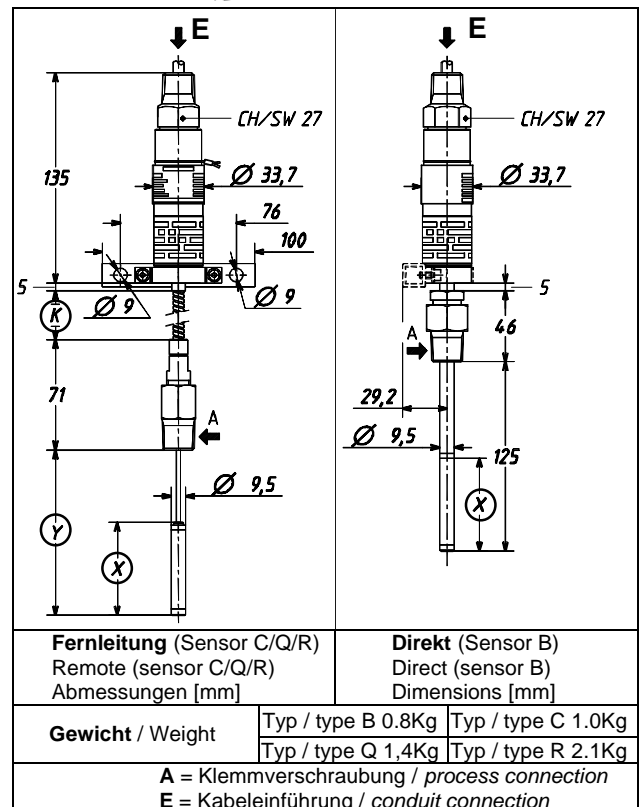

Bestellangaben:

Bestellcode - Einstellbereich - Prozessanschluß -
Elektrischer Anschluß - Optionen (ggf.)
Beispiel:

TXAN4BE – 5/70 °C – 1/2-14 NPT-M – 1/2-14 NPT-M

Order code - Pressure range - Process connection -
Electrical connection - Options (if any)

Example:

Order information:

TXA4BE – 5/70 °C – 1/2-14 NPT-M – 1/2-14 NPT-M

1 BESTELLCODE
MODEL CODE

1.1 **Bezeichnung**
Series code

1.2 **Sensor-Code / Sensor code**

Direktmontage / For direct mounting	0,125 m	B
Fernleitung mit Kapillarenlänge (K) / For remote mounting with capillary length (K)	2 m	C
	5 m	Q
	10 m	R

1.3 **Elektrischer Schalter**
Electric Contacts

1 micro SPDT
1 micro DPDT

AUSFÜHRUNG MIKROSCHALTER/ FEATURES		
KONTAKTOBERFLÄCHE CONTACT TYPE	Kontaktbelastung (O-Last) ELEC. RATINGS (resist. load)	
	AC	DC
Silberkontakte, hermetisch dicht, in Luft Silver contacts, hermet. sealed in air	5A 220V	5A 24 V
Goldkontakte, hermetisch dicht, in Luft Gold contacts, hermet. sealed in air	0,5A 220V	1A 24 V

2 EINSTELLBEREICH
SETTING RANGES

°C	KLASSE SAMA II C			KLASSE SAMA II A	
	-15/20	5/70	55/140	130/190	180/250
Arbeitsbereich / working range	-40/50	-40/95	-40/160	-40/215	-40/300
Prüftemperatur / Proof temperature	70	120	190	230	330
max. Hysterese/ max. dead band	micro E, J	4	6	6	12
	micro L, M	4	6	6	12

3 KLEMMVERSCHRAUBUNG
BULB CONNECTIONS

1/2-14 NPT- M	OPT.: OPT.:	¾ -14 NPT-M	Adapter Adaptors
----------------------	----------------	-------------	---------------------

4 KABELANSCHLUSS
ELECTRICAL CONNECTION

1/2-14 NPT-M	Gewinde, 1,5m Kabellänge / Threaded with 1,5m of cond.	Adapter Adaptors	½ -14 NPT-F, ¾ -11 NPT-F, M20X1,5-F
---------------------	--	---------------------	-------------------------------------

5 OPTIONEN
OPTIONS

Schaltpunkteinstellung	Set point calibration
Spiralförmiger Meßzylinder (Schaltpunkte von -15/20°C bis 5-70°C), inklusive Bügel für Wandmontage	Helical bulb (ranges -15/20°C and 5-70°C), yoke for wall mounting included
Bügel für 2" Rohr-Montage (Sensor C, Q oder R)	Yoke for 2" pipe mounting: for sensor C, Q and R
Externer Erdanschluß für Kabel bis max. 4 mm ²	External earthing screw suitable for max section of earthing wires: 4 mm ² .
Kabellänge anders als 1,5 m	Length of cable different than 1,5 m
Anschlußklemme nach ATEX EEx-d IIC kupferfreie Aluminiumlegierung, tropenfest	Junction box ATEX EEx-d IIC copper free aluminium alloy tropicalized.

6 VARIANTEN AUF ANFRAGE
VERSIONS ON REQUEST

NACE	NACE+Off-Shore	Off-Shore	Ammonia	Tropical	Geothermal
------	----------------	-----------	---------	----------	------------

	Sensor	K (m)	Abmessung, [mm]			④ Empfehlenswerter Höhenunterschied zwischen Meßzylinder und Gehäuse beträgt max. 2m. Advisable difference in height between bulb/enclosure is max. 2m Das Maß Y kann bis Ymax verlängert werden; Das Maß K verringert sich dementsprechend. Y can be prolonged up to Y max. The K length available is reduced accordingly.
	Sensor		n.a.	X	Y	
	B	2	50	100	350	
	C	5	70	130	900	
	Q ④	10	100	170	1800	

Die beschriebenen Geräte entsprechen in ihren Konstruktionen, Maßen und Werkstoffen dem derzeitigen Stand der Technik. Änderungen und Austausch von Werkstoffen behalten wir uns vor.

Specifications and dimensions given in this leaflet represent the state of engineering at the time of printing. Modifications may take place and materials specified may be replaced by others without prior notice.



WIKAL Alexander Wiegand GmbH & Co. KG
Alexander Wiegand Straße 30 · 63911 Klingenberg · Germany
Tel. (+49) 93 72/1 32-0 · Fax (+49) 93 72/1 32-4 06/4 14
www.wika.de · E-Mail: info@wika.de

Products manufactured by
Ettore Cella SpA
Viale De Gasperi, 48
20010 Barregio (Milano) · Italy

